

～全ては最高の1打のために～

ツアー ビー エックスディー スリーシー

ゴルフクラブ『TOUR B XD-3C』新発売

ブリヂストンスポーツ株式会社は、アスリートゴルファーが求める構えやすさ・打感・操作性を兼ね備えた“意のままの飛び”を追求した「TOUR B」シリーズから、カスタム専用モデルのドライバーヘッド『TOUR B XD-3C』を11月18日に発売します。

同商品は、ソールのトゥバック・フェースセンター・ネックの3点に加重することで、中強弾道の飛びと高い操作性を実現。加重分を軽量化するため、クラウンには CFRP (カーボン素材) を採用し、心地良い弾き感を追求しています。

なお同商品はカスタム専用モデルのため、数多くのシャフトの中から、ご自身のスイングに合った特別な一本を選び、組み立てていただくことが可能です。

メーカー希望小売価格は、ヘッド1個が68,000円＋税です。

※メーカー希望小売価格は、参考価格です。

※同モデルは、当社認定の工房が設置された、当社認定のクラフトマン、アドバイザー在籍店での販売となります。

なお、ヘッドのみでの販売は行っていません。

※ヘッド価格には、アジャスタブルカートリッジを含みます。



本件に関するお問合せ先

<報道関係>ブランド・広報・宣伝室 TEL 03-5425-8650

<お客様>お客様コールセンター TEL 0120-116613

<補足資料>

【商品特長】

1. 中強弾道の飛びと操作性の高さを実現する重心設計

『XD-3』と比べやや重心を浅く、重心距離を短く設計することで、低スピンの中強弾道と操作性の高さを実現しています。

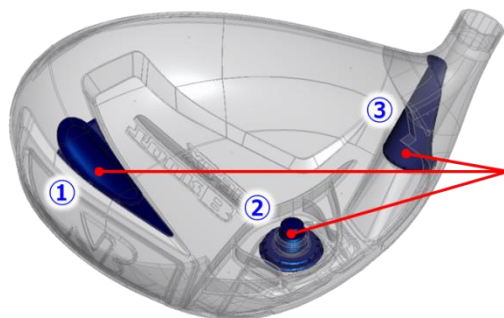

中強弾道重心設計にする為、3点に加重

- ①トゥーバック : 重心深度・重心距離・慣性モーメントをコントロール
- ②ソールフェイスセンター : 重心深度・重心高さをコントロール
- ③ネック : 重心距離をコントロール

2. CFRP(カーボン素材)をクラウンに採用

ソールに配した3点の加重分を軽量化するため、クラウンにはCFRP(カーボン素材)を採用し、心地良い弾き感を追求しています。

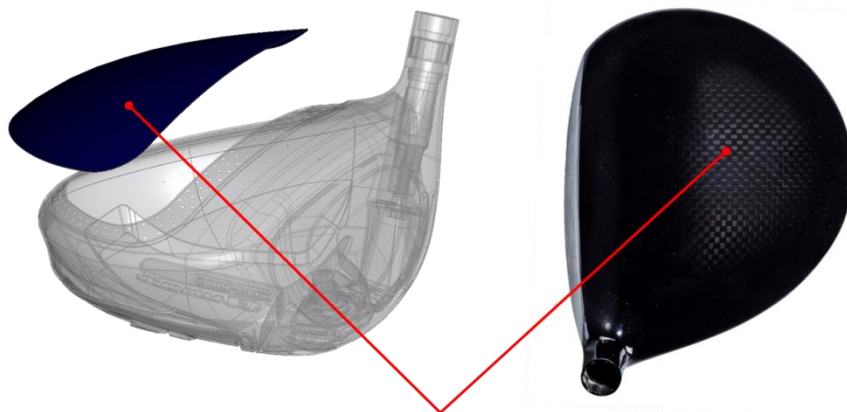

中強弾道重心設計のための3点ウエイト加重分を
軽量化するためにカーボン素材を採用

3. ブルーイオンプレーティング加工

ソール全体に、鮮やかで先進的なブルーのイオンプレーティングを施しています。



【商品内容】

■商 品 : TOUR B XD-3C
(ツアービー エックスディー スリーシー)

■発売日 : 2017年11月18日

■メーカー希望小売価格 : ヘッド 1個 68,000円+税

| | |
|-------------------------|-------------------------------|
| ヘッド素材 | ボディ : Ti811チタン合金、タングステンネジ(8g) |
| | クラウン: CFRP、Ti811チタン合金 |
| | フェース: 6AL-4Vチタン合金 |
| ヘッド製法 | ボディ : ロストワックス精密鋳造 |
| | クラウン: 熱圧成形(CFRP部) |
| | フェース: プレス加工、CNCミーリング、レーザー加工 |
| ロフト角(度) | 9.5 |
| ライ角(度) ^{※1} | 58~60 |
| ヘッド体積(cm ³) | 460 |
| ヘッド重量(g) ^{※2} | 198 |

※1: ニュートラルポジション(58)~アップライトポジション(60)

※2: 標準ウエイト(タングステンネジ8g)装着時の、粘着剤入り仕様

■付属品

ヘッドカバー
トルクレンチ
トルクレンチ用ポーチ



※中国製(付属品も含む)

※メーカー希望小売価格は、参考価格です。